

Huurvoorwaarden Paraplubar.NL

Artikel 1 – Voorwerp van de huur

De verhuurder verhuurt aan de huurder een Paraplubar inclusief bijbehorende voorzieningen en materialen (zoals afgesproken in de offerte/ bevestiging).

Artikel 2 – Huurperiode en locatie

Zoals vermeld in de offerte

Artikel 3 – Aanbetaling en borg

1. Bij reservering van onze paraplubar rekenen wij een aanbetaling, dit is tevens de wederzijdse bevestiging van reservering.
2. Indien er sprake is van daghuur rekenen wij een borg van €250,-. Bij meerdere dagen huur bedraagt deze €500,- De borg wordt teruggestort binnen 14 dagen na afloop van de huurperiode, mits geen schade of extra schoonmaakkosten worden vastgesteld.

Artikel 4 – Levering en plaatsingsvoorwaarden

1. De minimale doorgang voor plaatsing dient 2,8 meter breed en 4 meter hoog te zijn.
2. De benodigde ruimte voor de Paraplubar is minimaal 7,5 meter breed, 9 meter lang en 5 meter hoog (zonder lichtbak 4 meter)
3. De ondergrond moet vlak en recht zijn. Er mogen geen obstakels aanwezig zijn die de plaatsing kunnen belemmeren.
4. Plaatsing op een zachte ondergrond is alleen mogelijk door bijvoorbeeld rijplaten te plaatsen.
5. Op maximaal 15 meter afstand moet het volgende aanwezig zijn qua voorzieningen:
 - a. 220V stroompunt (10A)
 - b. Wateraansluiting met Gardena koppeling
 - c. Water afvoer t.b.v. spoelwater.
6. Wachturen tijdens opbouw of afbouw die niet aan Rigtersbier te wijten zijn, worden in rekening gebracht à €50,- per uur exclusief btw.

7. Bij losse verhuur vragen wij hulp bij het opbouwen en afbreken. Er moeten minimaal 2 extra personen aanwezig zijn die in staat zijn om kort te assisteren bij het uitklappen en inklappen.

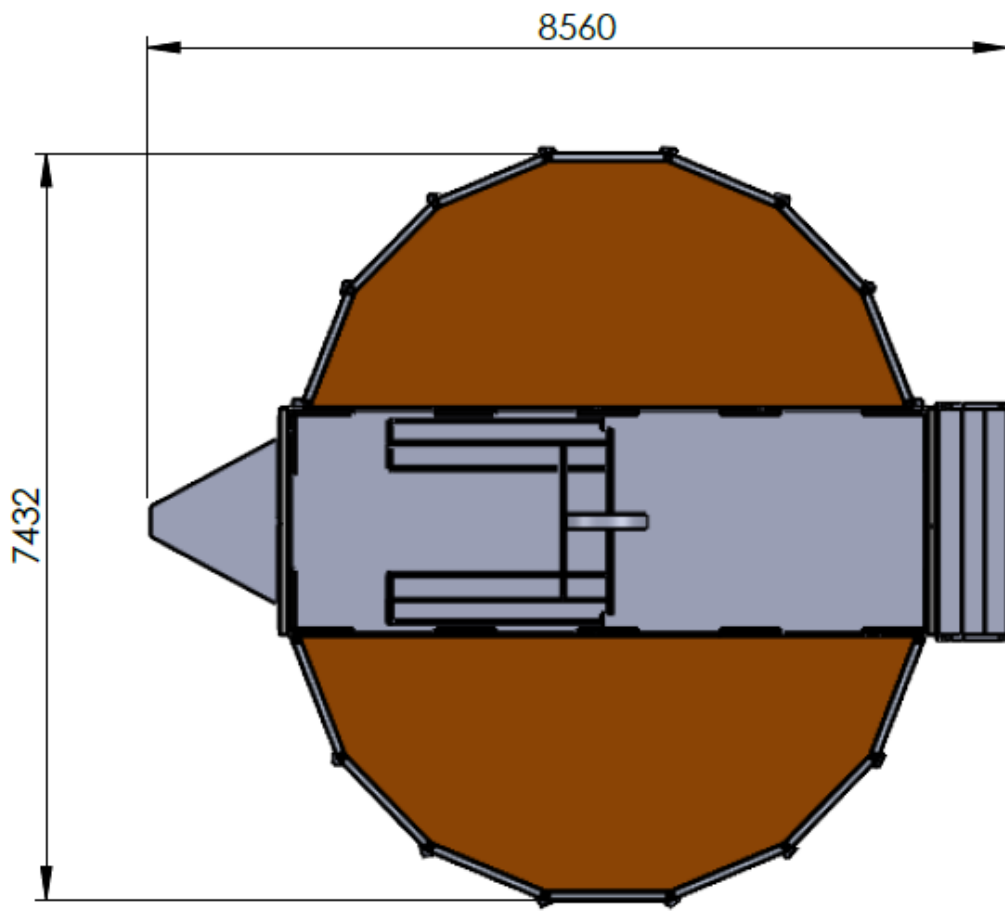
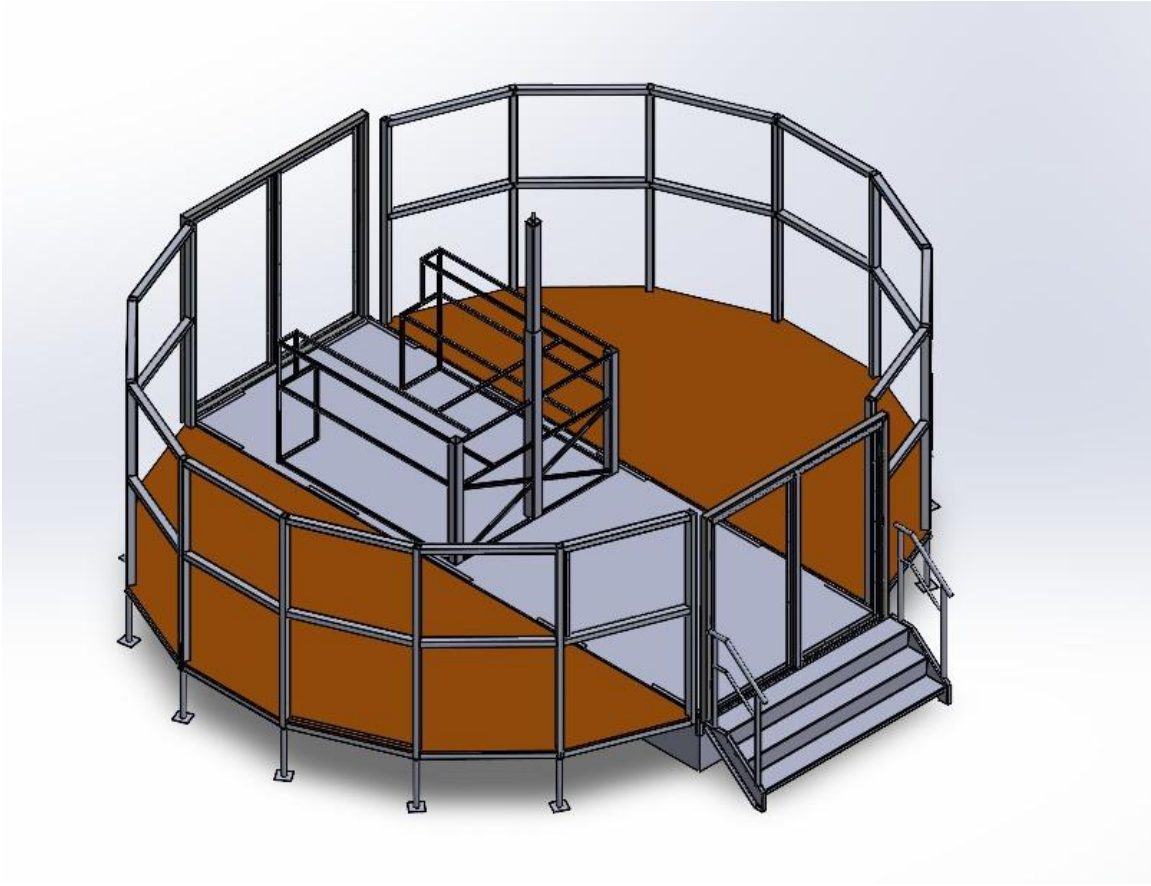

Artikel 5 – Gebruik en onderhoud

1. De huurder is verantwoordelijk voor zorgvuldig gebruik van de Paraplubar en toebehoren.
2. Confetti en vuurwerk zijn niet toegestaan in of rondom de Paraplubar.
3. Eventuele versiering moet volledig verwijderd zijn wanneer de Paraplubar wordt opgehaald. Indien dit niet het geval is, kunnen schoonmaak- of herstelkosten in rekening worden gebracht.
4. Roken in de Paraplubar is niet toegestaan. Indien dit toch gebeurt en hierdoor schade of extra schoonmaak nodig is, worden de kosten eveneens doorbelast.
5. Schade, vermissing of breuk van onderdelen wordt in rekening gebracht tegen vervangingswaarde.
6. Indien sprake is van schade, verlies of onherstelbare defecten, geldt de volgende vervangingswaarde:
 - Gondel: €7.500,-
 - Paraplubar: €75.000,-De huurder is gehouden deze bedragen aan de verhuurder te vergoeden indien herstel niet mogelijk is of de schade groter is dan de vervangingswaarde.
7. Bij levering en ophalen vindt een gezamenlijke inspectie plaats om schade vast te stellen. Indien schade pas later wordt ontdekt die aantoonbaar tijdens de huurperiode is ontstaan, blijft de huurder hiervoor aansprakelijk.

Artikel 6 – Aansprakelijkheid

De huurder is aansprakelijk voor alle schade aan de Paraplubar en accessoires die ontstaat tijdens de huurperiode, ongeacht de oorzaak (onder voorbehoud van aantoonbare fabricagefouten).

Voor **particuliere verhuur** geldt dat het afsluiten van een verzekering niet verplicht is.

Voor **zakelijke verhuur** (verhuur aan bedrijven of organisaties) is de **huurder verplicht** om een geldige **aansprakelijkheidsverzekering** af te sluiten die schade aan of verlies van de Paraplubar en de gondel dekt gedurende de huurperiode.

De verhuurder is niet aansprakelijk voor schade aan personen of zaken die ontstaat tijdens het gebruik van de Paraplubar, tenzij sprake is van opzet of grove nalatigheid van de verhuurder.

Artikel 7 – Annulering

Bij annulering binnen 30 dagen voor aanvang van de huurperiode is de aanbeting niet restitueerbaar. Uitzonderingen daargelaten en altijd in overleg.

Artikel 8 – Overige bepalingen

1. In uitzonderlijke situaties, zoals extreme sneeuwval, gladheid, pech onderweg, ziekte, ongeval of een sterfgeval, kan het voorkomen dat de verhuurder de paraplubar niet (tijdig) kan leveren of opbouwen.

In dat geval neemt de verhuurder zo snel mogelijk contact met de huurder om samen naar een oplossing te zoeken.

2. De verhuurder kan in deze situaties niet aansprakelijk worden gesteld voor eventuele vervolgschade of gemiste inkomsten, maar zal hierin de huurder zo goed mogelijk

tegemoetkomen.

3. Het is de huurder niet toegestaan de Paraplubar geheel of gedeeltelijk aan derden te verhuren of uit te lenen zonder schriftelijke toestemming van de verhuurder.

Artikel 9 – Bevestiging, geldigheid en toepasselijk recht

Deze overeenkomst treedt in werking na ondertekening door beide partijen en bevat alle afspraken met betrekking tot de huur van de Paraplubar.

Aanvullende afspraken of wijzigingen zijn alleen geldig als deze door beide partijen schriftelijk (bijvoorbeeld per e-mail) zijn bevestigd.

Op deze overeenkomst is het **Nederlands recht** van toepassing.